

NOTE: The following information is in addition to the information in the owner's manual provided with your chair. It explains how to use the VivaLift® with Heat. You must read the owner's manual and all supplemental information before use. Please retain this information for your records, and contact your provider with any questions.

HAND CONTROL

The illustrations reflect those hand controls with the highest level of functionality. The hand control you receive may have fewer options, but basic functionality is the same.

HAND CONTROL IDENTIFICATION KEY

1. USB PORT

Use to connect to/charge USB enabled devices.

NOTE: iPhone users must use ONLY MFI-certified cables when charging iPhone devices.

2. HEAT CONTROL BUTTON

Press the heat button to activate the heat function. Press the HEAT button again to cycle intensity through LOW, HIGH and OFF.

3. HEADREST IN BUTTON

Press and hold to move headrest in.

4. HEADREST OUT BUTTON

Press and hold to move headrest out.

5. LUMBAR SUPPORT IN BUTTON

Press and hold to move lumbar support in.

6. LUMBAR SUPPORT OUT BUTTON

Press and hold to move lumbar support out.

7. UP BUTTON

Press and hold to return all chair power options to the neutral position, while lifting you into an upright position.

8. DOWN BUTTON

Press and hold to lower chair to seated or reclined position.

9. SEATBACK RECLINE BUTTON

Press and hold to recline the seatback.

10. SEATBACK INCLINE BUTTON

Press and hold to raise the seatback.

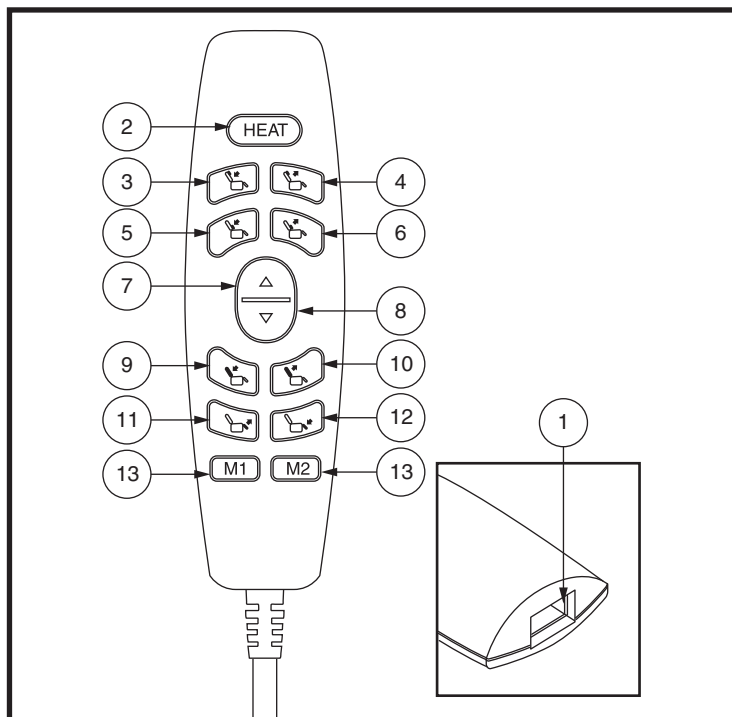

Figure 1. Hand Control



11. LEG REST UP BUTTON

Press and hold to raise the leg rest.

12. LEG REST DOWN BUTTON

Press and hold to lower the leg rest.

13. MEMORY BUTTONS

Press and hold Memory Button 1 and Memory Button 2. The LEDs on the memory buttons will flash to indicate that the hand control is in “set” mode. Press and hold the desired memory button to set the memory position. The LEDs will stop flashing. To go to a preset memory position, press and hold the desired memory button.

Follow these steps to properly stand up from your chair:

1. Activate and hold the UP button (switch) to raise your chair.
2. Release the button (switch) when the chair reaches a height where you can stand up comfortably.

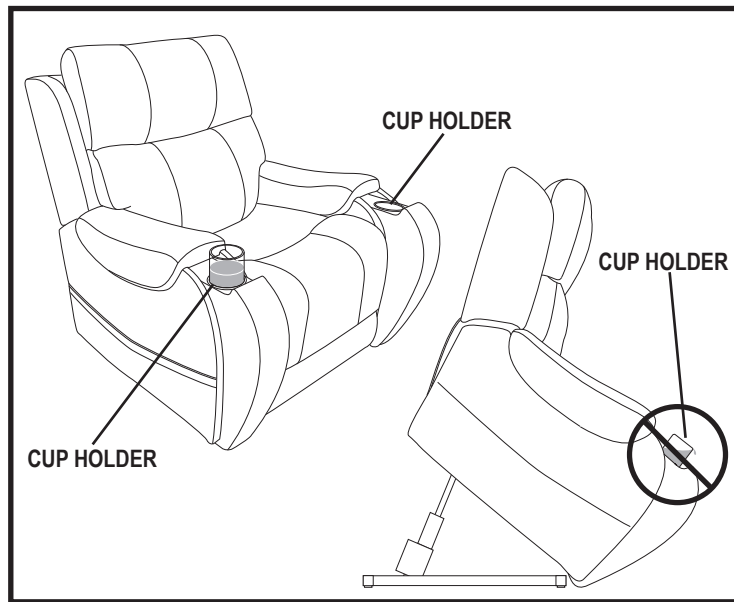

Figure 2. Cup Holders

WARNING! Do not attempt to stand up until you can stand safely, are steady on your feet, and can bear weight. Pride recommends the use of assistance aids and/or an attendant for enhanced stability.



WARNING! Avoid putting all of your weight on the chair armrests when attempting to stand and do not use the armrests for weight bearing purposes.

If your chair is equipped with cup holders, ensure the cup holders are empty prior to elevating your chair above a seated position to a standing position. See figure 2.

WARNING! Any contents in the cup holder may shift or spill when the chair is raised. Remove all contents prior to elevating your chair. Failure to remove all contents from the cup holders prior to elevating your chair above a seated position may result in personal injury or property damage.



WARNING! NEVER place lit tobacco products in the cup holders or attempt to use the cup holders as an ashtray.

WIRELESS CHARGER

The wireless charger was developed for conveniently charging your smartphone. Ensure the screen of your smartphone faces up when it is placed on the charger as shown in figure 3.

NOTE: The wireless charger is only compatible with smartphones that have wireless charging capabilities. Additionally, no other smart devices, (i.e., smartwatches) should be used with the wireless charger.

NOTE: Your smartphone must lie flat on the charging surface. You may need to remove your phone case in order to properly position your smartphone for charging.



WARNING! Your smartphone may shift or fall out of the charger when the chair is raised. Remove your smartphone from the wireless charger prior to elevating your chair above a seated position. Failure to do so may result in personal injury and/or property damage.



WARNING! Do not leave your smartphone or any other item in the retractable arm when closing it. Failure to remove items before closing the retractable arm may result in personal injury and/or product damage.

WARNING! NEVER place any item other than a smartphone on the wireless charger. **NEVER** place any liquid, food, ashtrays, or lit tobacco products in the wireless charger. Doing so may result in personal injury or product damage.

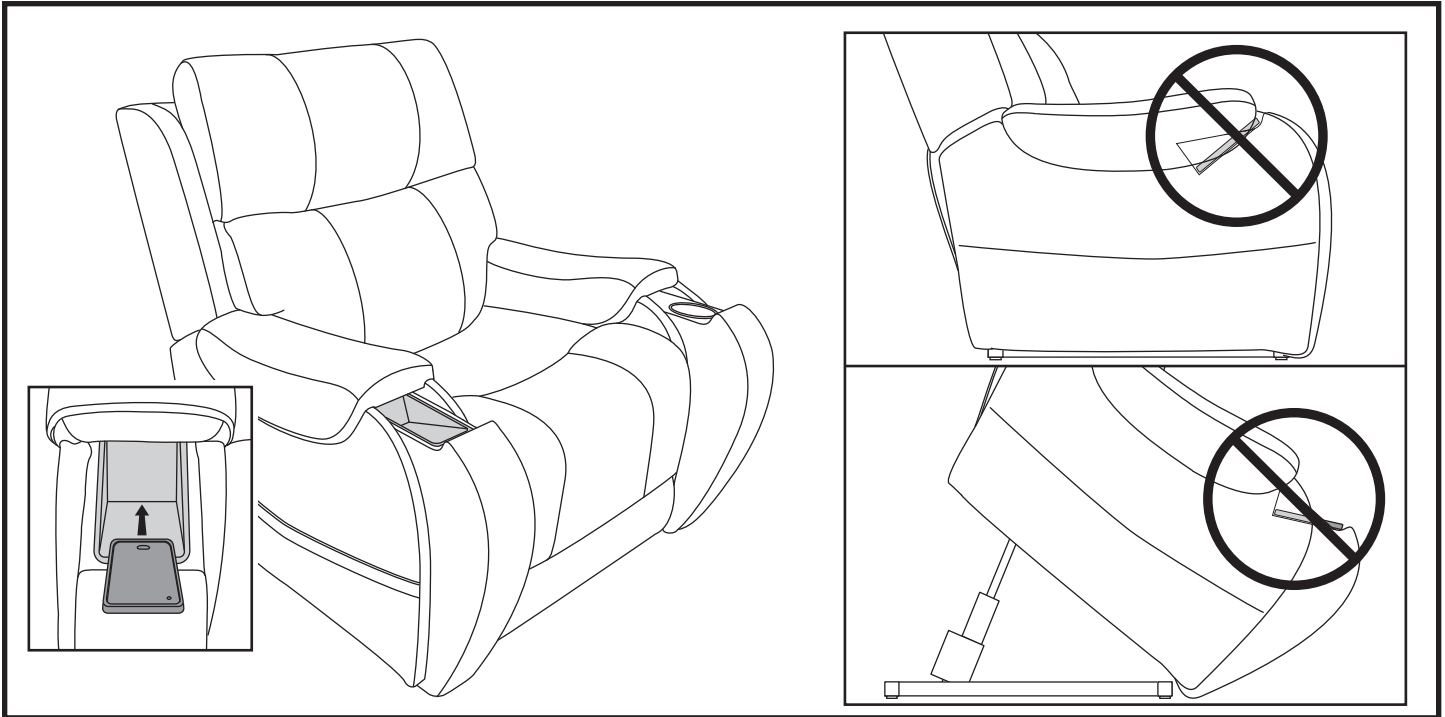

Figure 3. Charging your Smartphone on the Wireless Charger



NOTE: Ce guide de référence rapide offre des informations d'assemblage de base, des fonctions de la manette de commande, la capacité de poids et des instructions de soins généraux pour votre VivaLift® avec chaleur. Avant d'utiliser le fauteuil, lire attentivement le manuel du propriétaire et tous les autres documents supplémentaires pour obtenir des informations sur la sécurité, l'exploitation de base et sur les soins et l'entretien.

MANETTE DE COMMANDE

Les illustrations indiquent les commandes manuelles avec le plus haut niveau de fonctionnalité. La manette de commande que vous recevez peut disposer de moins d'options, mais la fonctionnalité de base est la même.

CLE D'IDENTIFICATION DE LA MANETTE DE COMMANDE

1. PORT USB

Utilisez pour connecter/charger des périphériques USB.

REMARQUE: les utilisateurs d'iPhone doivent utiliser **UNIQUEMENT** des câbles certifiés MFI pour charger des appareils iPhone.

2. BOUTON DE CONTRÔLE DE CHALEUR

Appuyez sur le bouton de chauffage pour activer la fonction de chauffage. Appuyez à nouveau sur le bouton HEAT pour faire défiler l'intensité entre LOW, HIGH et OFF.

3. TOUCHE AUGMENTER APPUI-TÊTE

Maintenez la touche enfoncée pour augmenter l'appui-tête.

4. TOUCHE REDUIRE APPUI-TÊTE

Maintenez la touche enfoncée pour réduire l'appui-tête.

5. TOUCHE AUGMENTER SUPPORT LOMBAIRE

Maintenez la touche enfoncée pour augmenter le support lombaire.

6. TOUCHE REDUIRE SUPPORT LOMBAIRE

Maintenez la touche enfoncée pour réduire le support lombaire.

7. TOUCHE HAUT

Maintenez la touche enfoncée pour ramener toutes les options du fauteuil à la position neutre, tout en vous soulevant dans une position verticale.

8. TOUCHE BAS

Maintenez la touche enfoncée pour abaisser le fauteuil en position assise ou inclinée.

9. TOUCHE INCLINER LE DOSSIER

Press and hold to recline the seatback.

10. TOUCHE RELEVER LE DOSSIER

Maintenez la touche enfoncée pour relever le dossier du fauteuil.

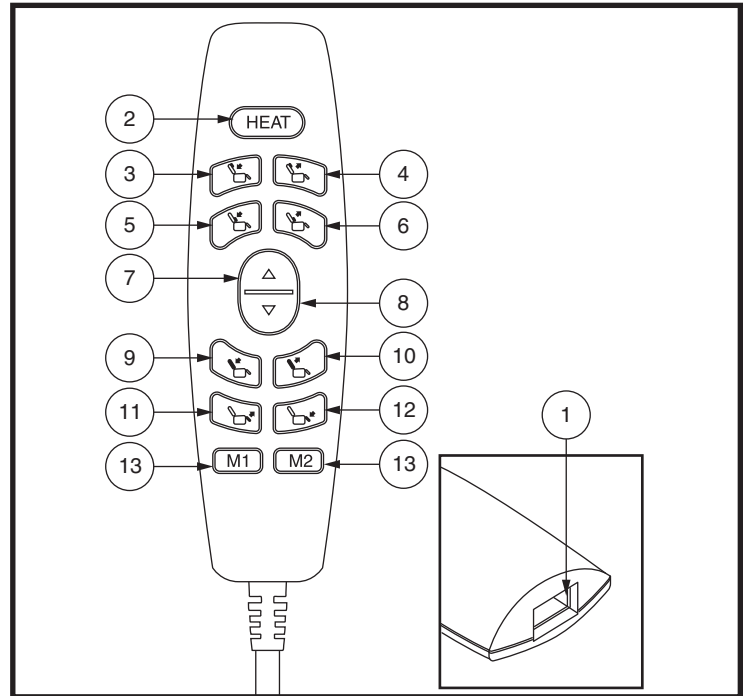

Figure 1. Manette de commande



11. TOUCHE RELEVER LE REPOSE-PIED

Maintenez la touche enfoncée pour relever le repose-pied.

12. TOUCHE ABAISSER LE REPOSE-PIED

Maintenez la touche enfoncée pour abaisser le repose-pied.

13. BOUTONS DE MÉMOIRE

Appuyez et maintenez enfoncé le bouton de mémoire 1 et le bouton de mémoire 2. Les DEL sur les boutons de la mémoire clignotent pour indiquer que la commande de la main est en mode "réglé". Maintenez la touche de mémoire désirée pour régler la position de la mémoire. Les DEL cesseront de clignoter. Pour passer à une position de mémoire prédéfinie, appuyez et maintenez enfoncé le bouton de mémoire désiré.

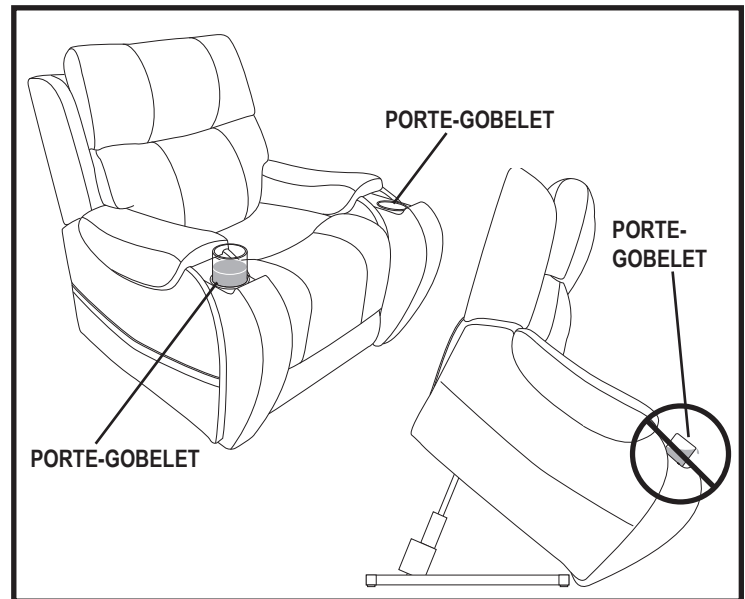

Figure 2. Porte-gobelet

Suivez ces étapes pour vous lever correctement de votre chaise:

1. Activez et maintenez enfoncé le bouton UP (interrupteur) pour élever votre chaise.
2. Relâchez le bouton (interrupteur) lorsque la chaise atteint une hauteur vous permettant de vous tenir confortablement debout.

MISE EN GARDE! N'essayez pas de vous tenir debout tant que vous ne serez pas en mesure de vous tenir debout, que vos pieds sont solides et que vous pouvez supporter le poids. Pride recommande l'utilisation d'aides à l'assistance et/ou d'un assistant pour une meilleure stabilité.



MISE EN GARDE! Évitez de mettre tout votre poids sur les accoudoirs de la chaise lorsque vous tentez de vous tenir debout et n'utilisez pas les accoudoirs pour supporter le poids.

Si votre fauteuil est équipé de porte-gobelets, assurez-vous que les porte-gobelets sont vides avant d'élever votre fauteuil au-dessus d'une position assise en position debout. **Voir la figure 2.**

MISE EN GARDE! Tout contenu dans le porte-gobelet peut se décaler ou se renverser lorsque le fauteuil est soulevé. Retirez tout le contenu avant d'élever votre chaise. Si vous ne retirez pas tout le contenu des porte-gobelets avant d'élever votre chaise au-dessus d'une position assise, vous risquez de vous blesser ou de causer des dommages matériels.



MISE EN GARDE! Ne placez JAMAIS de produits de tabac allumés dans les portegobelets, n'essayez pas d'utiliser les porte-gobelets ou n'essayez pas d'utiliser les porte-gobelets comme un cendrier.

CHARGEUR SANS FIL

Le chargeur sans fil a été développé pour charger facilement votre smartphone. Assurez-vous que l'écran de votre smartphone est tourné vers le haut lorsqu'il est placé sur le chargeur, comme indiqué dans la figure 3.

REMARQUE: Le chargeur sans fil est uniquement compatible avec les smartphones dotés de capacités de chargement sans fil. De plus, aucun autre périphérique intelligent (montres intelligentes, par exemple) ne doit être utilisé avec le chargeur sans fil.

REMARQUE: Votre smartphone doit reposer à plat sur la surface de chargement. Vous devrez peut-être retirer le boîtier de votre téléphone afin de positionner correctement votre smartphone pour le chargement.

MISE EN GARDE! Votre smartphone peut basculer ou tomber du chargeur lorsque le fauteuil est soulevé. Retirez votre smartphone du chargeur sans fil avant d'élever votre fauteuil au-dessus d'une position assise. Dans le cas contraire, des blessures et/ou des dommages matériels pourraient en résulter.



MISE EN GARDE! Ne laissez pas votre smartphone ou tout autre objet dans le bras rétractable lorsque vous le fermez. Ne pas retirer les articles avant de fermer le bras rétractable peut entraîner des blessures et/ou endommager le produit.

MISE EN GARDE! Ne placez JAMAIS d'objet autre qu'un smartphone sur le chargeur sans fil. Ne placez JAMAIS de liquides, aliments, cendriers ou produits du tabac allumés dans le chargeur sans fil. Cela pourrait provoquer des blessures ou endommager le produit.

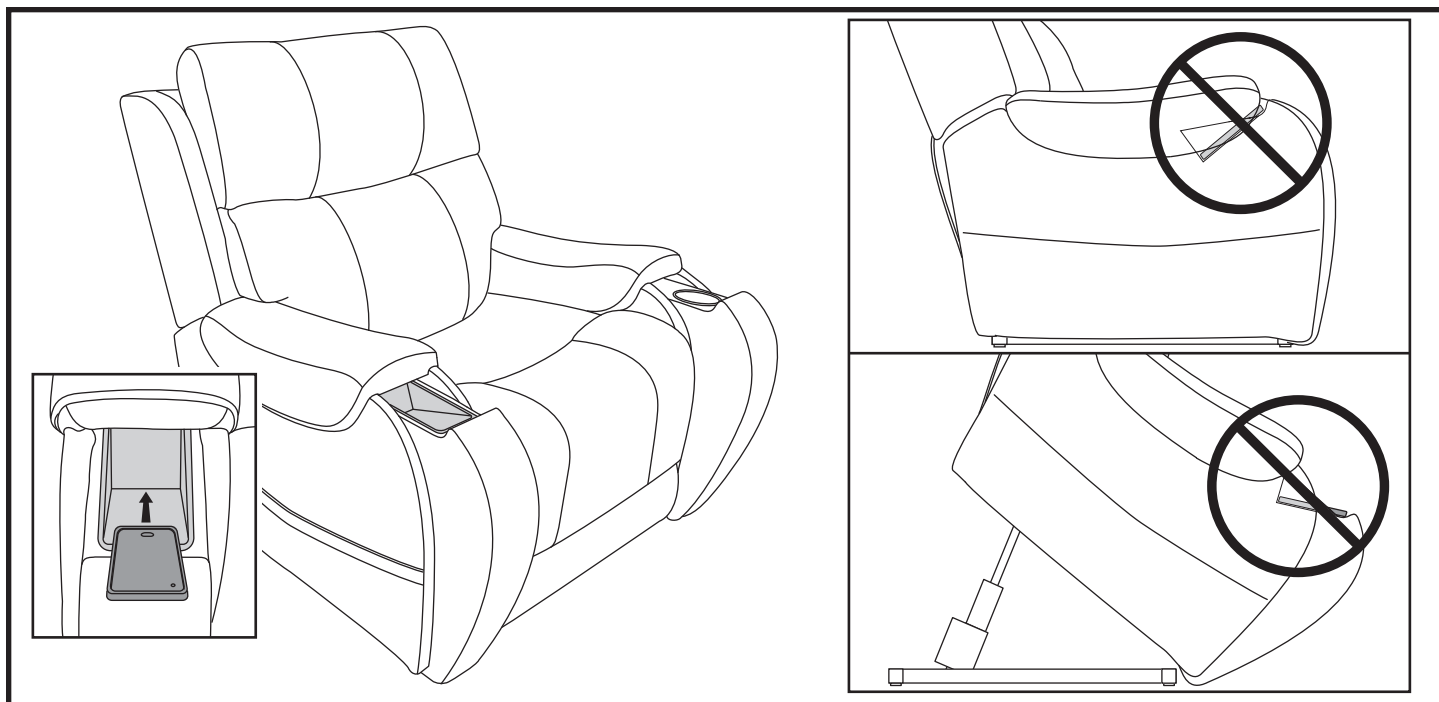

Figure 3. Chargement de votre smartphone sur le chargeur sans fil

